

More information on this product can be found at: <http://bit.ly/DL30NSERIES>
 更多本產品資訊，請查閱：<http://bit.ly/DL30NSERIES>
 Weitere Informationen zu diesem Produkt finden Sie unter:
<http://bit.ly/DL30NSERIES>
 Pour plus d'informations sur ce produit, visitez: <http://bit.ly/DL30NSERIES>

Puede encontrar más información sobre este producto en: <http://bit.ly/DL30NSERIES>
 本製品の詳細な情報については、次のURLより確認頂けます。<http://bit.ly/DL30NSERIES>
 Для получения дополнительной информации об этом продукте перейдите по ссылке:
<http://bit.ly/DL30NSERIES>
 更多本產品信息，請訪問：<http://bit.ly/DL30NSERIES>

Product Overview

產品外觀 \ Produktübersicht \ Présentation du produit
 Resumen del producto \ 製品概要 \ Обзор продукта \ 产品外观

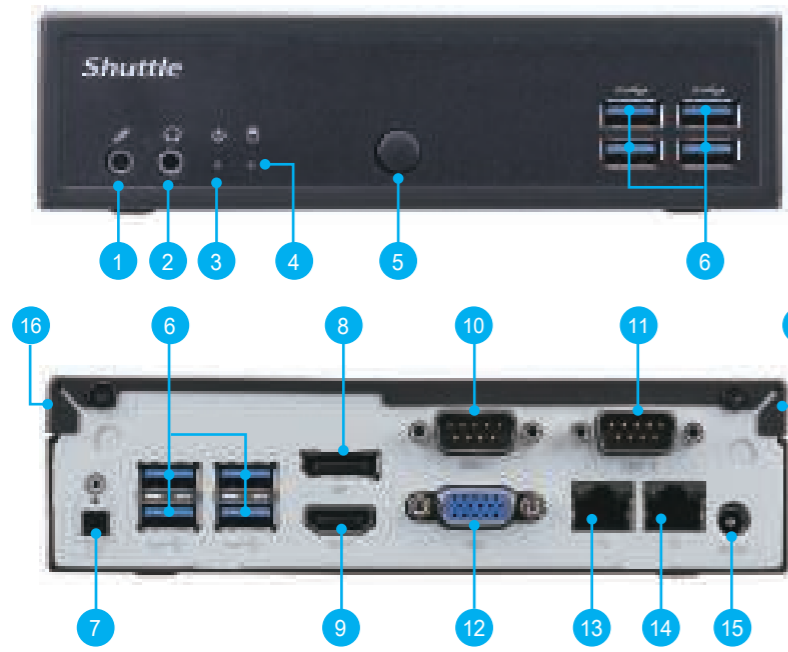

1. MIC-in
2. Headphones
3. Power LED
4. Hard Disk Drive LED
5. Power Button
6. USB 3.2 Gen 1 Ports
7. Clear CMOS & Power Button & +5V
8. DisplayPort
9. HDMI Port
10. COM 1 Port (RS232/RS422/RS485)
11. COM 2 Port (RS232 only)
12. D-Sub (VGA) Port
13. LAN Port
14. LAN Port (optional)
15. Power Jack (DC IN)
16. Kensington® Lock Hole

Hardware Installation

硬體安裝 \ Hardware Installation \ Installation du matériel \ Instalación de hardware
 ハードウェアのインストール \ Установка оборудования \ 硬件安裝

A. Begin Installation

⚠ For safety reasons, please ensure that the power cord is disconnected before opening the case.

1. Unscrew the two screws of the chassis cover.

Slide the cover backwards and upwards.

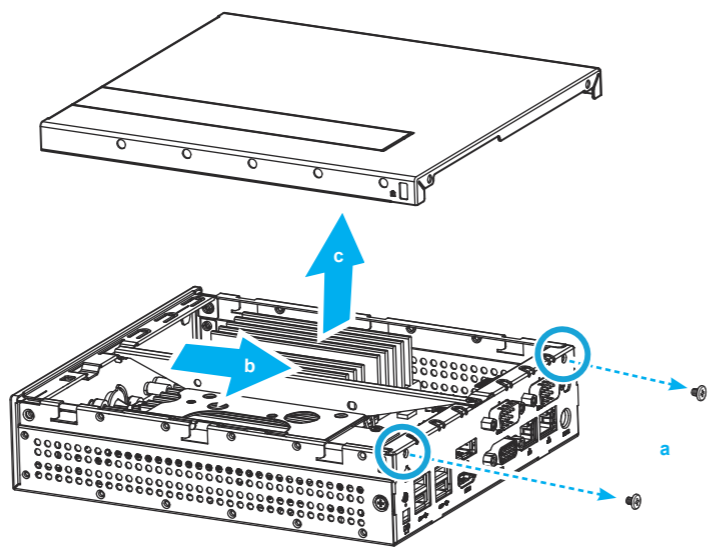

⚠ The product's colour and specifications may vary from the actually shipped product.

2. Unfasten the rack mount screw and remove the rack.

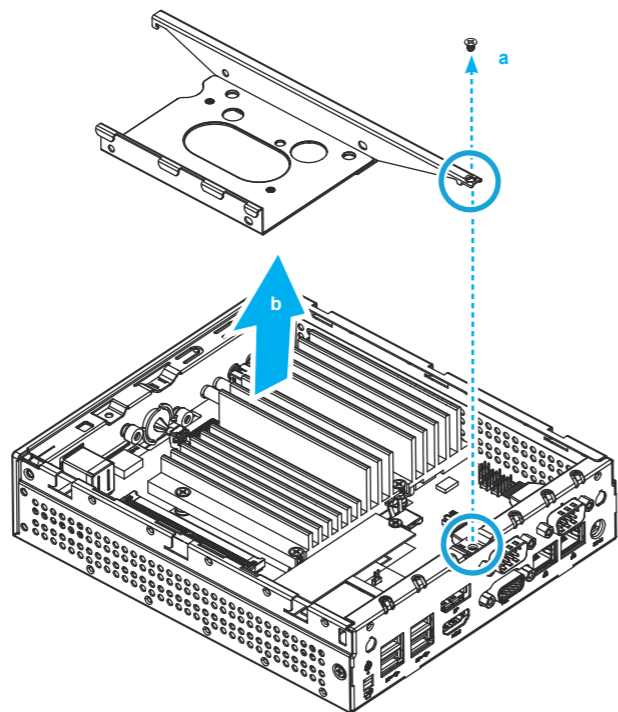

B. Memory Module Installation

⚠ This motherboard does only support 1.1 V DDR5 SO-DIMM memory modules.

1. Locate the SO-DIMM slot on the motherboard.
2. Align the notch of the memory module with the one of the relevant memory slot.
3. Gently insert the module into the slot in a 45-degree angle.
4. Carefully push down the memory module until it snaps into the locking mechanism.

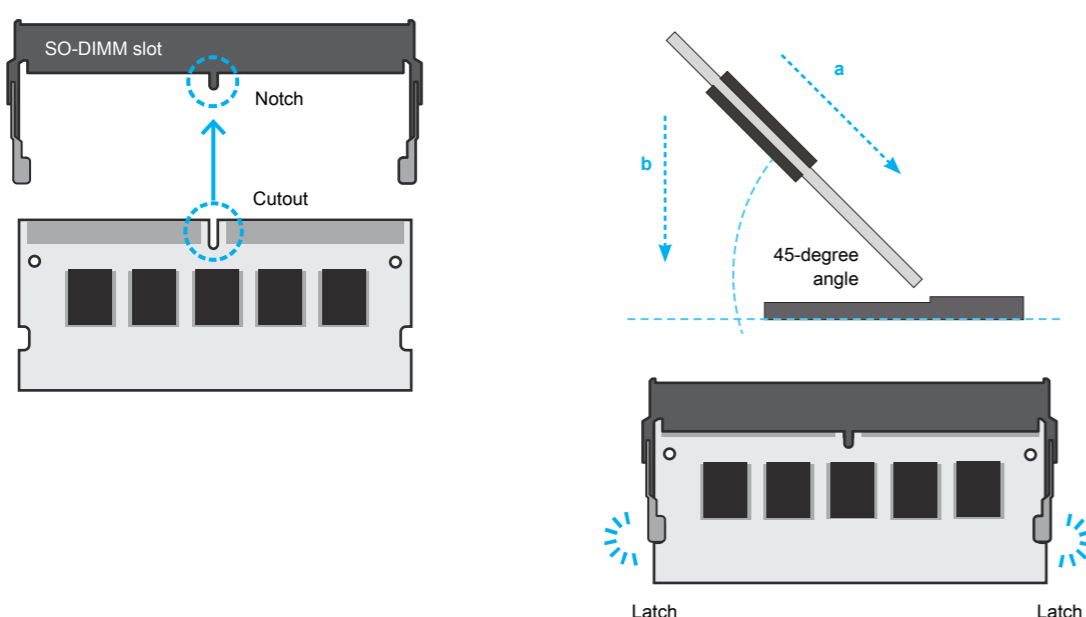

C. M.2 Device Installation

1. Locate the M.2 key slots on the motherboard.
2. Install the M.2 device into the M.2 slot and secure with the screw.

➤ M.2 2230 E Key slot

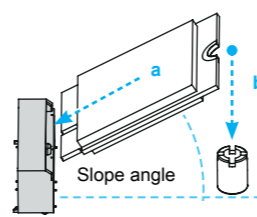

➤ M.2 2242/2260/2280 M key slot

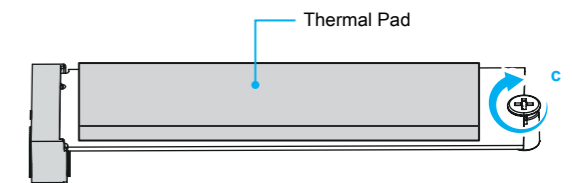
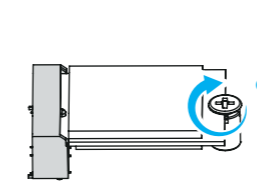
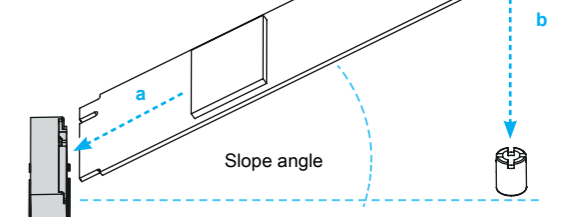

⚠ Pasting a thermal pad on the M.2 SSD can effectively reduce its temperature.

D. HDD or SSD Installation

1. Place an HDD or SSD in the rack and secure with the four screws from the sides.
2. Slide the rack back into the chassis and refasten the screws. Connect the Serial ATA cable to the HDD or SSD.

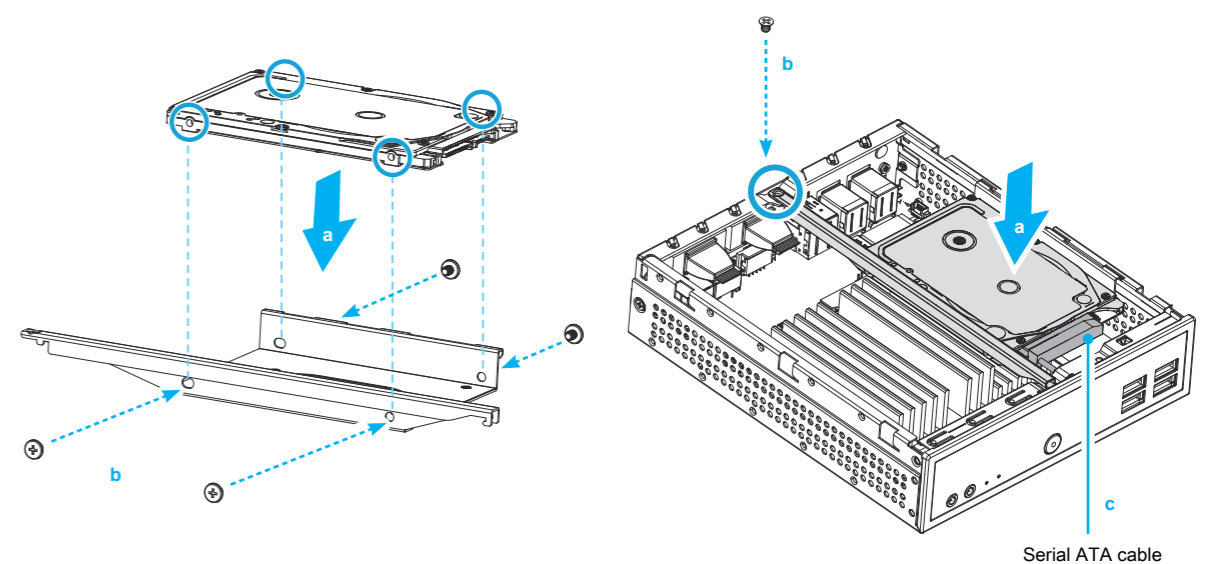

E. Complete

1. Please replace and affix the case cover with two screws, then connect the power cord.
2. Complete.

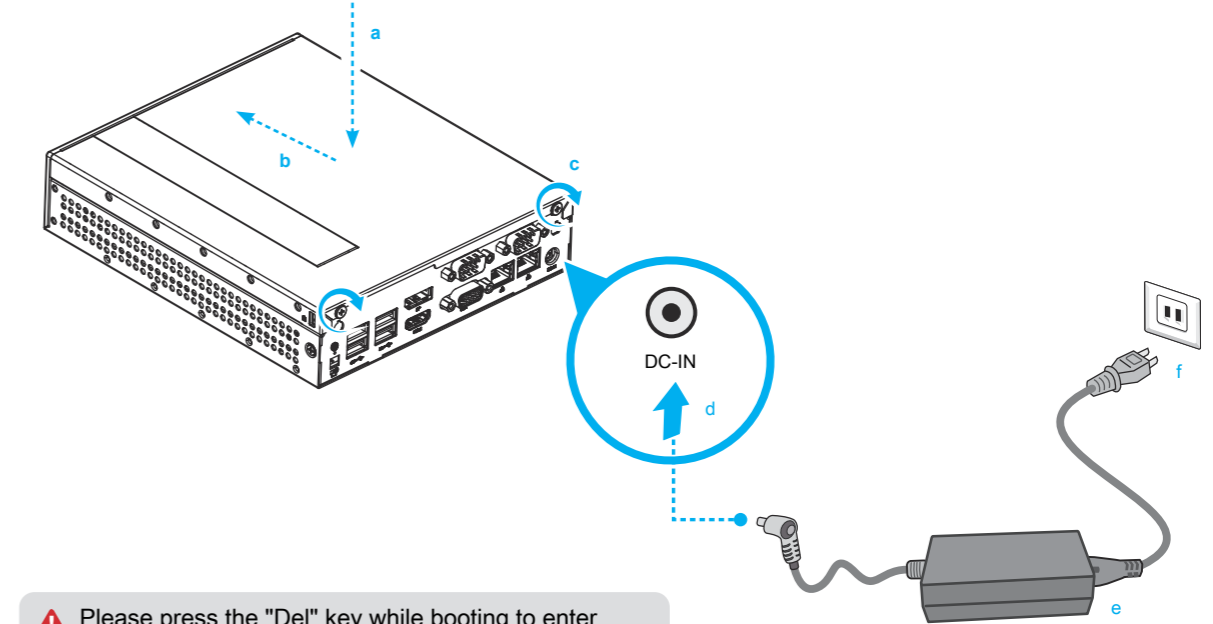

⚠ Please press the "Del" key while booting to enter BIOS. Here, please load the optimised BIOS settings.

Safety Information

安全資訊 \ Sicherheitshinweise \ Informations de sécurité \ Información de seguridad
 安全に関する情報 \ Информация о безопасности \ 安全信息

⚠ Incorrectly replacing the battery may damage this computer. Replace only with the same or equivalent as recommended by Shuttle. Dispose of used batteries in accordance with the laws of your country.
 更換電池方式錯誤可能會損壞本電腦以及引發爆炸、火災或其他危險。僅能依Shuttle的建議，以相同或同等的電池更換。請依照製造商的使用說明處理廢電池。
 Das unkorrekte Austauschen der Batterie kann diesen Computer beschädigen. Ersetzen Sie die Batterie nur durch den gleichen Typ oder ein gleichwertiges, von Shuttle empfohlenes Modell. Entsorgen Sie gebrauchte Batterien gemäß den gesetzlichen Vorschriften in Ihrem Land.
 Ne pas remplacer correctement la pile peut endommager l'ordinateur. Remplacez-la uniquement par un modèle identique ou un équivalent comme recommandé par Shuttle. Éliminez les piles usagées conformément à la législation en vigueur dans votre pays.
 La sustitución incorrecta de la batería puede dañar este equipo. Sustituya la batería únicamente por una igual o equivalente recomendada por Shuttle. Elimine las pilas usadas de acuerdo con los requisitos legales de su país.
 バッテリーを間違えてセットすると、このコンピュータが損傷する原因となります。交換する際は、Shuttle が推奨するバッテリーと同じものまたは同等のものだけを使用するようにしてください。使用済みバッテリーは、メーカーの指示に従って処分してください。
 Неправильная замена батареи может привести к повреждению компьютера. Батарея должна соответствовать стандарту производителя Shuttle или быть идентичной предыдущей. Утилизация использованной батареи должна следовать инструкции производителя.
 更換電池方式錯誤可能會損壞本電腦。僅能依 Shuttle 的建議，以相同或同等的電池更換。請依照製造商的使用說明處理廢電池。

注意：允許產品使用的最高環境溫度為 40°C。

注意：僅適用於在非熱帶氣候條件下安全使用，在熱帶氣候條件下使用時，可能有安全隱患。

注意：僅適用於海拔 2000m 以下安全使用，在海拔 2000m 以上使用時，可能有安全隱患。

All bundled parts, power cord included, shall not be used without this product.

電源ケーブル等、すべての付属品は本機以外ではご使用になれません。

This device complies with Part 15 of the FCC Rules. Operation is subject to the following two conditions: (1) this device may not cause harmful interference, and (2) this device must accept any interference received, including interference that may cause undesired operation.



This device meets the requirements for the EU conformity in accordance to the currently valid EU directives.
 Dieses Produkt erfüllt die Anforderungen für die EU-Konformität entsprechend der aktuell geltenden EU-Richtlinien.
 Ce produit répond aux exigences de la conformité UE suivant les directives européennes actuellement en vigueur.

⚠ WARNING

THIS PRODUCT CONTAINS A BUTTON BATTERY
 If swallowed, a lithium button battery can cause severe or fatal injuries within 2 hours.
 Keep batteries out of reach of children.
 If you think batteries may have been swallowed or placed inside any part of the body, seek immediate medical attention.

Product Overview

產品外觀 \ Produktübersicht \ Présentation du produit
Resumen del producto \ 製品概要 \ Обзор продукта \ 产品外观

1. MIC-in 麥克風插孔 Mikrofon-Eingang Prise micro Micrófono マイク Гнездо для микрофона 麦克风插孔	3. Power LED 電源指示燈 Betriebsanzeige-LED Indicateur alimentation LED de encendido 電源 LED LED-индикатор питания 电源指示灯	5. Power Button 電源按鈕 Ein-/Aus-Button Bouton d'alimentation Botón de encendido 電源スイッチ Кнопка питания 电源按钮
2. Headphones 耳機孔 Kopfhörer-Ausgang Prise casque Auriculares イヤホン Гнездо для наушников 耳机孔	4. Hard Disk Drive LED 硬碟指示燈 Festplatten-LED Indicateur disque dur Diodo LED del disco duro ハードディスクドライブ LED LED-индикатор жесткого диска 硬盘指示灯	6. USB 3.2 Gen 1 Ports USB 3.2 Gen 1 連接埠 USB 3.2 Gen 1-Anschlüsse Prises USB 3.2 Gen 1 Puertos USB 3.2 Gen 1 USB 3.2 Gen 1 ポート USB 3.2 Gen 1 порты USB 3.2 Gen 1 端口
7. Clear CMOS & Power Button & +5V 清除COMS & 電源按鈕 & +5V Clear CMOS & Einschalt-Button & +5V Reset CMOS & Bouton d'alimentation & +5V Clear CMOS & Botón de encendido & +5V CMOSクリア & 電源スイッチ & +5V Сброс CMOS, внешняя кнопка питания, +5 В 清除 CMOS & 电源按钮 & +5V	8. DisplayPort DisplayPort 連接埠 DisplayPort Prise DisplayPort Puerto DisplayPort ディスプレイポート(DisplayPort) DisplayPort Displayport 連接端口	9. HDMI Port HDMI 連接埠 HDMI-Anschluss Prise HDMI Puerto HDMI HDMI ポート HDMI порт HDMI 連接端口
10. COM 1 Port (RS232/RS422/RS485) COM 1 連接埠 (RS232/RS422/RS485) COM 1-Anschluss (RS232/RS422/RS485) Prise COM 1 (RS232/RS422/RS485) Puerto COM1 (RS232/RS422/RS485) COM 1 ポート (RS232/RS422/RS485) Последовательный порт COM 1 (RS232/RS422/RS485) COM 1 端口 (RS232/RS422/RS485)	14. LAN Port (optional) 網路連接埠 (選配) Netzwerk-Anschluss (optional) Prise LAN (optionnel) Puerto LAN (opcional) LAN ポート (オプション) Сетевые LAN-порт (опционально) LAN 端口 (可选)	15. Power Jack (DC IN) DC 電源連接埠 DC-Stromanschluss Prise alimentation DC Conexión de la fuente de alimentación (CC) DC 電源ポート Гнездо для подключения питания (DC IN) 电源插孔 (直流电输入)
11. COM 2 Port (RS232 only) COM 2 連接埠 (僅適用於RS232) COM 2-Anschluss (Nur für RS232) Prise COM 2 (uniquement en RS232) Puerto COM2 (solo RS232) COM 2 ポート (RS232 のみ) Последовательный порт COM 2 (только RS232) COM 2 端口 (仅适用于RS232)	16. Kensington® Lock Hole Kensington® 標準防盜鎖孔 Kensington® Lock Öffnung Encoche de sécurité Kensington® Conector de seguridad Kensington® ケンジントンロック用ホール Отверстие для замка Kensington® Kensington® 标准防盗锁孔	
12. D-Sub (VGA) Port D-Sub (VGA) 連接埠 D-Sub (VGA)-Anschluss Prise D-Sub (VGA) Puerto D-Sub (VGA) D-Sub (VGA) ポート D-Sub (VGA) порт D-Sub (VGA) 端口	13. LAN Port 網路連接埠 Netzwerk-Anschluss Prise LAN Puerto LAN LAN ポート Сетевые LAN-порт LAN 端口	

Hardware Installation

硬體安裝 \ Hardware Installation \ Installation du matériel \ Instalación de hardware
ハードウェアのインストール \ Установка оборудования \ 硬件安装

A. Begin Installation \ 開始安裝 \ Beginn der Installation \ Commencer l'installation Iniciar la instalación \ 取り付けの開始 \ Начало установки \ 开始安装

- ⚠** For safety reasons, please ensure that the power cord is disconnected before opening the case.
基於安全考量，移開機殼時，請先拔除電源線。
Achten Sie aus Sicherheitsgründen darauf, dass das Gerät vor dem Öffnen vom Stromnetz getrennt wird.
Pour des raisons de sécurité, veuillez vous assurer que le cordon d'alimentation est débranché avant d'ouvrir le boîtier.
Por razones de seguridad, no olvide desconectar el cable de alimentación antes de abrir la carcasa.
安全のために、ケースを開ける前に電源コードを外していることを確認してください。
Меры безопасности: прежде чем открыть корпус, пожалуйста, убедитесь, что шнур отсоединен от электрической розетки.
基于安全考虑，移开机壳时，请先拔除电源线。

- Unscrew the two screws of the chassis cover. Slide the cover backwards and upwards.
鬆開兩顆背板螺絲，將機殼往外推出，再向上拿起。
Lösen Sie die beiden Schrauben der Gehäuseabdeckung. Schieben Sie die Abdeckung nach hinten und nach oben.
Desserrez et retirez les deux vis du boîtier. Glissez le couvercle vers l'arrière et le haut.
Afloje y retire primero los dos tornillos de la cubierta de la carcasa. Desplace la carcasa hacia atrás y hacia arriba.
シャーシカバーの 2 本のネジを抜きます。カバーを後ろと上方向にスライドさせます。
Открутите два шурупа на крышке корпуса. Сдвиньте крышку назад и затем вверх.
松开两颗背板螺丝，将机壳往外推出，再向上拿起。
- Unfasten the rack mount screw and remove the rack.
鬆開支架上的固定螺絲，取下支架。
Lösen Sie die Schraube des Laufwerkshalters und entfernen Sie diesen.
Desserrez les vis de montage sur rack et retirez le rack.
Afloje el tornillo del bastidor de la unidad y retire éste.
ラックマウントネジを外し、ラックを取り外します。
Открутите шурупы и снимите рамку.
松开支架上的固定螺丝，取下支架。

B. Memory Module Installation \ 安裝記憶體模組 \ Installation der Speichermodule Installation de la mémoire vive \ Instalar el módulo de memoria \ メモリーの取り付け Установка модуля памяти \ 安装内存模块

- ⚠** This motherboard does only support 1.1 V DDR5 SO-DIMM memory modules.
本主機板僅支援 1.1 V DDR5 記憶體模組。
Dieses Mainboard unterstützt nur 1,1 V DDR5 SO-DIMM Speichermodule.
Carte mère compatible uniquement avec des modules mémoire de type 1,1 V DDR5 SO-DIMM.
Esta placa base sólo soporta módulos de memoria 1,1 V DDR5 SO-DIMM.
このメインボードは1.1 VのDDR5 メモリーモジュールのみ対応しています。
Поддерживает только модуль памяти 1,1 V DDR5 SO-DIMM.
本主机板仅支援1.1 V DDR5 内存模块。

- Locate the SO-DIMM slot on the motherboard.
找到主機板上的 SO-DIMM 插槽。
Lokalisieren Sie den SO-DIMM-Steckplatz auf dem Mainboard.
Localisez le slot mémoire SO-DIMM sur la carte mère.
Localice la ranura SO-DIMM en la placa base.
SO-DIMM にメモリーを取り付けます。
Найдите SO-DIMM слот на мат плате.
找到主机板上的 SO-DIMM 插槽。

The product's colour and specifications may vary from the actually shipped product.

出貨機種顏色及規格配備，以實際出貨機種為準。

Die tatsächliche Farbe des gelieferten Produktes kann von diesen Abbildungen abweichen.

Le coloris du produit livré peut varier de ces illustrations.

Color y la especificación del producto dependerá del transporte de mercancía corriente.

製品の色及びスペックは、実際と異なる場合がございます。

Цвет и спецификации продукта могут быть изменены производителем.

出货机种颜色及规格配备，以实际出货机种为准。

- Align the notch of the memory module with the one of the relevant memory slot.
將記憶體缺口對準 SO-DIMM 插槽上的凹槽，並安插於插槽上，確認方向是否有誤。
Richten Sie die Kerbe des Speichermoduls nach der Nase im Sockel aus.
Alignez l'encoche du module mémoire sur celle du slot DIMM.
Alinee la muesca del módulo de memoria con la del zócalo de memoria.
下図の通り、切り欠けに合わせます。
Совместите выемку в модуле памяти с выступом в разъеме.
将内存缺口对准 SO-DIMM 插槽上的凹槽，并安插于安插于插槽上，并确认方向是否有误。

- Gently insert the module into the slot in a 45-degree angle.
將記憶體以 45 度角輕輕插入插槽內。
Drücken Sie das Speichermodul behutsam im 45-Grad-Winkel in den Steckplatz.
Insérez le module mémoire délicatement dans l'encoche avec un angle de 45 degrés.
Presione con cuidado el módulo de memoria en el zócalo con un ángulo de 45 grados.
メモリーを 45°の角度から挿し入れます。
Аккуратно вставьте модуль под углом 45 градусов.
将内存以 45 度角轻轻插入插槽内。

- Carefully push down the memory module until it snaps into the locking mechanism.
將記憶體往下壓至兩側卡榫完全定位。
Drücken Sie das Speichermodul herunter bis es einrastet.
Appuyez sur le module vers le bas jusqu'à enclenchement dans le mécanisme d'attache.
Presione el módulo de memoria hacia abajo hasta que encaje.
挿し入れた後に、メモリーを倒すように押し込むとロックがかかります。
Аккуратно надавите на модуль до тех пор, пока не услышите щелчок.
将内存往下压至两侧卡榫完全定位。

C. M.2 Device Installation \ M.2 裝置安裝 \ Installation der M.2-Karten Installation des cartes M.2 \ Instalación de las tarjetas M.2

其他コンポーネントの取り付け \ Установка устройства M.2 \ M.2 装置安装

- Locate the M.2 key slots on the motherboard.
找到主機板上的 M.2 插槽。
Bitte lokalisieren Sie die M.2 Slots auf dem Mainboard.
Veuillez repérer les emplacements destinés aux cartes M.2 sur la carte mère.
Localice la ubicación de las ranuras M.2 en la placa base.
マザーボードにあるM.2 スロット取り付け位置を確認します。
Найдите M.2 слот на материнской плате.
找到主机板上的 M.2 插槽。
- Install the M.2 device into the M.2 slot and secure with the screw.
將 M.2 裝置安裝入 M.2 插槽，並鎖上固定螺絲。
Installieren Sie die M.2-Karte in den jeweiligen M.2-Steckplatz und sichern Sie diese mit einer Schraube.
Installez la carte M.2 dans son emplacement et sécurisez-la avec une vis.
Instale la tarjeta M.2 en la ranura M.2 y asegúrela con un tornillo.
M.2 スロットに M.2 対応デバイスを挿入し、ネジでしっかりと締めて下さい。
Установите M.2-карту в разъем M.2 и закрутите шуруп.
将 M.2 装置安裝入 M.2 插槽，并锁上固定螺丝。

- ⚠** Pasting a thermal pad on the M.2 SSD can effectively reduce its temperature.
將導熱墊粘貼在 M.2 SSD 上，可有效降低溫度。
Das Aufkleben eines Wärmeleitpads auf die M.2-SSD kann seine Temperatur effektiv reduzieren.
Coller un diffuseur thermique sur le SSD M.2 peut réduire efficacement sa température.
Colocar una almohadilla térmica en la unidad SSD M.2 puede reducir eficazmente su temperatura.
効果的な温度軽減のため、M.2 SSD ヘザーマルパッドを貼り付けます。
Наклейка тепловой накладки на м.2 SSD может эффективно снизить температуру.
将导热垫粘贴在 M.2 SSD 上，可有效降低溫度。

D. HDD or SSD Installation \ 安裝硬碟 \ Installation der Festplatte oder der SSD Installation du disque dur ou SSD \ Instalación del disco duro o la SSD HDD/SSDの取り付け \ Установка HDD или SSD \ 安装硬盘

- Place an HDD or SSD in the rack and secure with the four screws from the sides.
將 HDD 硬碟或 SSD 固態硬碟放入支架中，鎖緊兩側螺絲。
Setzen Sie eine Festplatte oder SSD in die Halterung ein und schrauben Sie sie seitlich fest.
Placez le disque dur ou SSD dans le rack et fixez-le avec les quatre vis latérales.
Coloque el disco duro o la SSD en el soporte y atornillelos firmemente por los laterales.
ラックにHDDまたはSSDを置き、側面から4本のネジで固定します。
Установите HDD или SSD в рамку и закрутите 4 шурупа.
将 HDD 硬盘或 SSD 固态硬盘放入支架中，锁紧两侧螺丝。
- Slide the rack back into the chassis and refasten the screws. Connect the Serial ATA cable to the HDD or SSD.
將硬碟連同支架裝入機殼內，並鎖上螺絲。安裝 SATA 排線於硬碟插槽。
Legen Sie die Halterung in das Gehäuse und ziehen Sie die Schraube wieder fest an.
Verbinden Sie das SATA-Kabel mit der Festplatte oder der SSD.
Posez le rack sur le châssis et fixez le avec ses vis. Connectez le câble SATA avec le disque dur ou SSD.
Coloque el bastidor en el chasis y vuelva a fijarlo. Conecte el cable de SATA con el disco duro o la SSD.
シャーシに HDD/SSD ラックをセットし、ラックを再びネジで固定します。シリアルATAを HDD/SSD に接続します。
Установите HDD/SSD рамку в шасси и закрутите шуруп. Соедините Serial ATA к HDD или SSD.
将硬盘连同支架装入机壳内，并锁上固定螺丝。安装 SATA 排线于光驱插槽。

E. Complete \ 組裝完成 \ Abschluss der Installation \ Fin de l'installation Completado \ 完了 \ Завершение \ 组裝完成

- Please replace and affix the case cover with two screws, then connect the power cord.
裝回上蓋並鎖上螺絲，然後連接電源。
Befestigen Sie die Abdeckung wieder mit zwei Schrauben und schließen Sie das Stromkabel an.
Remettez en place le couvercle et resserrez les vis, puis branchez le câble d'alimentation.
Vuelva a colocar la carcasa y fijela con los tornillos y conecte el cable de alimentación.
カバーを元に戻し、ネジを再び取り付けたら、電源に接続します。
Закройте крышку и закрутите шурупы, затем подключите шнур питания.
装回上盖并锁上螺丝，然后连接电源。
- Connecting to power. \ 電源連接。 \ Anschließen des Stromkabels.
Branchement au secteur. \ Conectar a la alimentación. \ 電源への接続。
Подключение к питанию. \ 电源连接。

- ⚠** Please press the "Del" key while booting to enter BIOS. Here, please load the optimised BIOS settings.
請按"Del"鍵同時啟動，進入 BIOS 選項設定，載入最佳效能的 BIOS 設定值。
Drücken Sie beim Starten bitte die "Entf"-Taste und laden Sie im BIOS die "optimalen" Einstellungen.
Appuyez sur la touche "Suppr" lors du démarrage pour entrer dans le BIOS.
Chargez les paramètres optimisés du BIOS.
Cuando arranque el sistema, pulse la tecla "Supr" y cargue los ajustes "óptimos" en el programa de configuración de la BIOS.
BIOS画面に入るため、BIOS 起動中に"Del"キーを押してください。BIOS設定画面が始まります。
Пожалуйста, нажмите клавишу "Del" во время загрузки для входа в BIOS.
Здесь загрузите оптимизированные настройки BIOS.
请按"Del"键同时启动，进入 BIOS 选项设定，加载最佳效能的 BIOS 设定值。

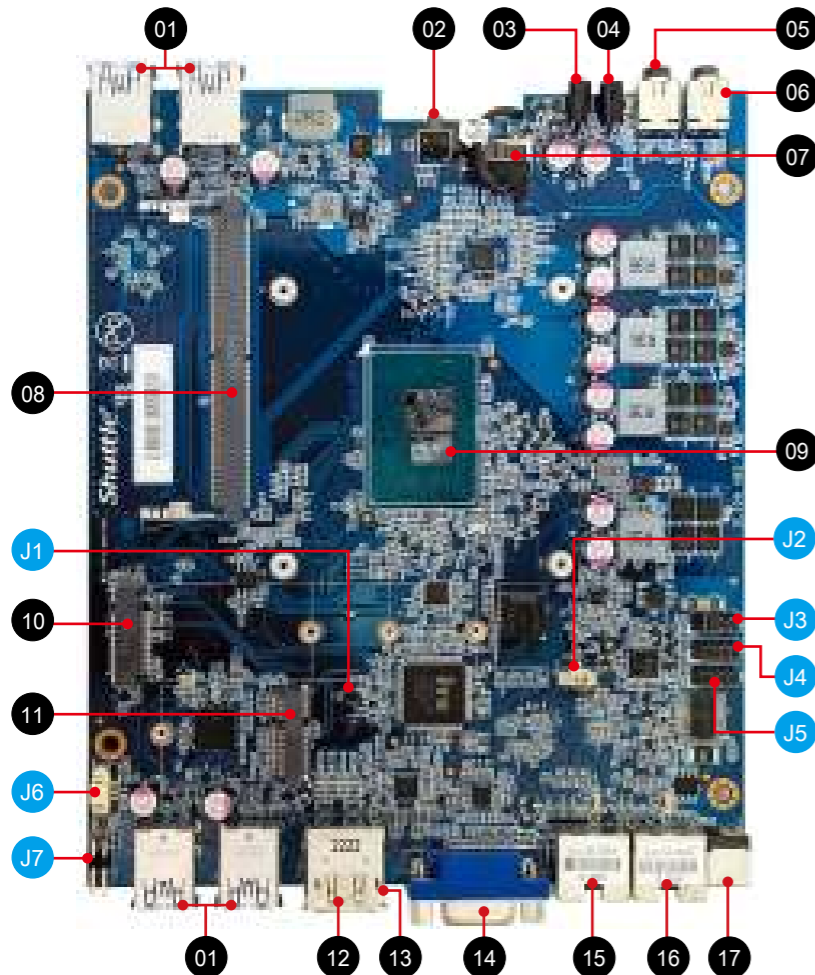

- 01. USB 3.2 Gen 1 Ports
USB 3.2 Gen 1 連接埠
USB 3.2 Gen 1-Anschlüsse
Prises USB 3.2 Gen 1
Puertos USB 3.2 Gen 1
USB 3.2 Gen 1 埠
USB 3.2 Gen 1 порты
USB 3.2 Gen 1 端口
- 02. Power Button \ 電源按鈕
Ein-/Aus-Button
Bouton d'alimentation
Botón de encendido
電源スイッチ
Кнопка питания
電源按鈕
- 03. Hard Disk Drive LED
硬碟指示燈
Festplatten-LED
Indicateur disque dur
Diodo LED del disco duro
ハードディスクドライブ LED
LED-индикатор жесткого диска
硬盘指示灯
- 04. Power LED \ 電源指示燈
Betriebsanzeige-LED
Indicateur alimentation
LED de encendido
電源 LED
LED-индикатор питания
电源指示灯
- 05. Headphones \ 耳機孔
Kopfhörer-Anschluss
Prise casque
Conector para auriculares
イヤホン
Гнездо для наушников
耳机孔
- 06. MIC-in
麥克風插孔
Mikrofon-Anschluss
Entrée Micro
Entrada del micrófono
マイク
Гнездо для микрофона
麦克风插孔
- 07. SATA Connector
SATA 排線插座
SATA-Anschluss
Connecteur SATA
Base de conexiones SATA
SATA コネクタ
SATA 埠
SATA 接口
- 08. DDR5 SO-DIMM Slot
DDR5 SO-DIMM 插槽
DDR5 SO-DIMM Steckplatz
Slot mémoire DDR5 SO-DIMM
Zócalo de DDR5 SO-DIMM
DDR5 SO-DIMM Слот
Слот памяти DDR5 SO-DIMM
DDR5 SO-DIMM 插槽
- 09. Intel® Alder lake-N Series processor
Intel® Alder lake-N Series 處理器
Intel® Alder lake-N Series Prozessor
Processeur Intel® Alder lake-N Series
Procesador Intel® Alder lake-N Series
Intel® Alder lake-N Series プロセッサ
Процессор Intel® Alder lake-N Series
Intel® Alder lake-N Series 处理器
- 10. M.2 2242/2260/2280 M key slot
M.2 2242/2260/2280 M key 插槽
M.2-2242/2260/2280 (M) Steckplatz
Emplacement M.2 2242/2260/2280 M
Ranura M.2 2242/2260/2280 M
M.2 2242/2260/2280 M 基座
Слот M.2 2242/2260/2280 M ключ
M.2 2242/2260/2280 M key 插槽
- 11. M.2 2230 E key slot
M.2 2230 E key 插槽
M.2-2230 (E) Steckplatz
Emplacement M.2 2230 E
Ranura M.2 2230 E
M.2 2230 E 基座
Слот M.2 2230 E ключ
M.2 2230 E key 插槽
- 12. HDMI Port
HDMI 連接埠
HDMI-Anschluss
Prise HDMI
Puerto HDMI
HDMI 埠
HDMI 接口
- 13. DisplayPort
DisplayPort 連接埠
DisplayPort
Prise DisplayPort
Puerto DisplayPort
ディスプレイポート (DisplayPort)
DisplayPort
Displayport 埠
- 14. D-Sub (VGA) port
D-Sub (VGA) 連接埠
D-Sub (VGA)-Anschluss
Prise D-Sub (VGA)
Puerto D-Sub (VGA)
D-Sub (VGA) 埠
D-Sub (VGA) 接口
- 15. LAN Port
網路連接埠
Netzwerk-Anschluss
Prise LAN
Puerto LAN
LAN 埠
Сетевые LAN-порты
LAN 埠
- 16. LAN Port (optional)
網路連接埠 (選配)
Netzwerk-Anschluss (optional)
Prise LAN (optionnel)
Puerto LAN (opcional)
LAN 埠 (オプション)
Сетевые LAN-порты (опционально)
LAN 埠 (可选)
- 17. Power Jack (DC IN)
DC 電源連接埠
DC-Stromanschluss
Prise alimentation DC
Conexión de la fuente de alimentación (CC)
DC電源 埠
Гнездо для подключения питания (DC IN)
电源插孔 (直流电输入)

- 01. USB 3.2 Gen 1 Ports
USB 3.2 Gen 1 連接埠
USB 3.2 Gen 1-Anschlüsse
Prises USB 3.2 Gen 1
Puertos USB 3.2 Gen 1
USB 3.2 Gen 1 埠
USB 3.2 Gen 1 порты
USB 3.2 Gen 1 端口
- 02. Power Button \ 電源按鈕
Ein-/Aus-Button
Bouton d'alimentation
Botón de encendido
電源スイッチ
Кнопка питания
電源按鈕
- 03. Hard Disk Drive LED
硬碟指示燈
Festplatten-LED
Indicateur disque dur
Diodo LED del disco duro
ハードディスクドライブ LED
LED-индикатор жесткого диска
硬盘指示灯
- 04. Power LED \ 電源指示燈
Betriebsanzeige-LED
Indicateur alimentation
LED de encendido
電源 LED
LED-индикатор питания
电源指示灯
- 05. Headphones \ 耳機孔
Kopfhörer-Anschluss
Prise casque
Conector para auriculares
イヤホン
Гнездо для наушников
耳机孔

J1 AC Back Auto Power ON
 回電自動開啟
 Automatisches Einschalten bei Spannungsversorgung
 Démarrage automatique à la mise sous tension
 Encendido automático con suministro de corriente
 AC 自動電源オン
 Восстановление AC Авто включение
 回电自动开启

JP1	
Pin	Signal Name
1	Disable_N
2	GND

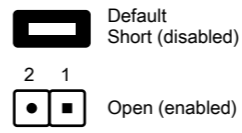

J4 COM Port \ COM 插座
 COM-Ausgang \ Port COM
J5 Puerto COM \ COM 埠
 COM-порт \ COM 接头

COM2 (J5)			
Pin	Signal Name	Pin	Signal Name
1	DCD-	2	RXD
3	TXD	4	DTR-
5	GND	6	DSR-
7	RTS-	8	CTS-
9	RI-		

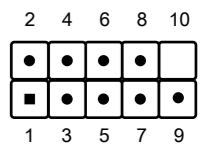

J2 Battery Connector
 電池插座
 Batterie-Anschluss
 Connecteur de pile
 Conector de batería
 Батарея конектор
 Разъем для батареи
 電池插座

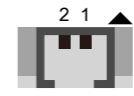

CN4	
Pin	Signal Name
1	V_BAT
2	GND

COM1 (J4)							
Pin	Signal Name			Pin	Signal Name		
	RS232	RS422	RS485		RS232	RS422	RS485
1	DCD-	TXD-	DATA-	2	RXD	TXD+	DATA+
3	TXD	RXD+		4	DTR-	RXD-	
5	GND	GND	GND	6	DSR-		
7	RTS-			8	CTS-		
9	RI-						

J3 COM 1 & COM 2 power switch
 COM 1 & COM 2 電源開關
 Konfiguration von COM 1 & COM 2
 Gestion de l'alimentation des COM 1 & COM 2
 COM 1 & COM 2 Enchufe Interruptor
 COM 1 & COM 2 電源 埠
 Переключатель питания COM 1 & COM 2
 COM 1 & COM 2 电源开关

COM PORT Pin 9 "Ring Indicator" (RI) configuration:

Configure COM 1 with the first jumper:
 - Short Pin 1-2: Pin 9 = RI (default)
 - Short Pin 5-7: Pin 9 = +5V
 - Short Pin 7-9: Pin 9 = +12V

Configure COM 2 with the second jumper:
 - Short Pin 3-4: Pin 9 = RI (default)
 - Short Pin 6-8: Pin 9 = +5V
 - Short Pin 8-10: Pin 9 = +12V

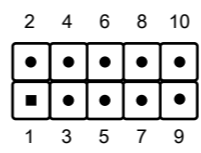

JP2			
Pin	Signal Name	Pin	Signal Name
1	RI1-	2	COM_RI1-
3	RI2-	4	COM_RI2-
5	+5V	6	+5V
7	RI1_PWR	8	RI2_PWR
9	+12V	10	+12V

J6 USB2.0 connector
 USB2.0 插座
 USB2.0-Anschluss
 Connecteur USB2.0
 Conector del USB2.0
 USB2.0 埠
 USB2.0 接口

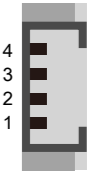

CN1	
Pin	Signal Name
1	GND
2	USB1P_C
3	USB1N_C
4	USBPW01 (+5V)

J7 Clear CMOS & power button & +5V
 清除 CMOS & 電源按鈕 & +5V
 Clear CMOS & Einschalt-Button & +5V
 Reset CMOS & Bouton d'alimentation & +5V
 Clear CMOS & Botón de encendido & +5V
 CMOS 清除 & 電源スイッチ & +5V
 Сброс CMOS, внешняя кнопка питания, +5 В
 清除 CMOS & 电源按钮 & +5V

SW1	
Pin	Signal Name
1	RTCST-
2	+5V
3	GND
4	PWRSW-

